

SMART LIGHT

remplace le PROLIGHT



De la cabine du véhicule, toutes les fonctions sous la main :

- Marche/arrêt
- Inclinaison haut/bas à 120°
- Rotation à 440°



Une prise allume-cigare suffit !

L'intensité de l'halogène lui procure une excellente capacité d'éclairage de 400 m de portée.

Le PROLIGHT est livré complet avec :

- Une lampe halogène GE 55W
- un socle à visser
- une prise allume-cigare (12V)
- une housse de transport



SMART LIGHT FILAIRE

L'indispensable ! - De l'habitacle de votre véhicule, toutes les fonctions sous la main, grâce à la télécommande. Interrupteur Marche/Arrêt, inclinaison Haut/Bas selon un angle de 120°, rotation à 440°.

Le tout est branché sur la prise allume cigare.

Le PROLIGHT est équipé d'une ampoule GE 55 watts, haute densité offrant une excellente capacité d'éclairage d'une portée de 400 mètres.

L'ampoule GE 55 a une puissance de 100.000 candelas.

Il est équipé d'une poignée rabattable pour une bonne prise en main pour une utilisation portable. Le SMART LIGHT est livré avec : un socle à visser, une ventouse magnétique, une prise allume cigare.

Réf : 6PTOPR

SMART LIGHT RADIO

Identique au modèle ci-dessus, mais livré avec une télécommande radio d'une portée de 50 à 100 mètres suivant les conditions géographiques.

Réf : 6PTPRR



Les données ci-dessus sont fournies à titre d'information et sont indicatives. Ces informations sont susceptibles de modification à tout moment et sans préavis.



Toute la signalisation sonore et lumineuse pour véhicules.

80 boulevard Boisson - F13004 – MARSEILLE

INTERNET : www.snc.fr ou www.snc.cx

Tél. : + 33 (0) 491 85 58 00

Fax : + 33 (0) 491 49 61 10

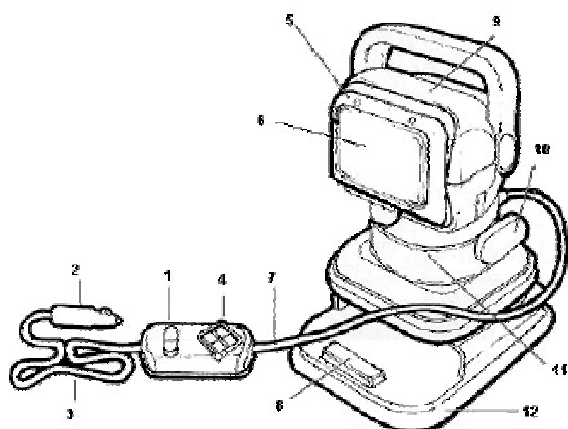

Modèle à télécommande à fil magnétique ou avec ventouse

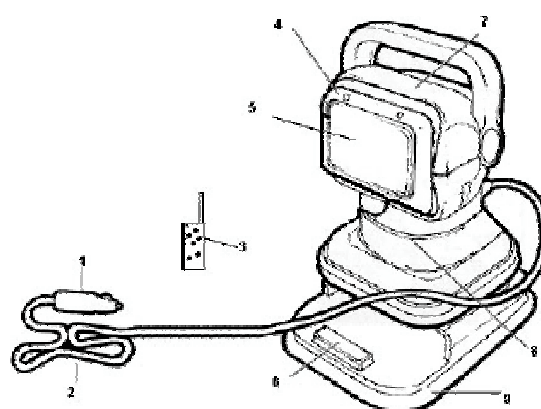

Modèle à télécommande sans fil magnétique

- 1 - Témoin de contrôle (allumé / éteint)
- 2 - Prise allume-cigare universelle
- 3 - Câble de branchement 12V
- 4 - Boutons de télécommande pour baisser ou lever le projecteur jusqu'à 120°, et effectuer des rotations jusqu'à 440°
- 5 - Logement pour la lampe résistant à toutes intempéries
- 6 - Lampe halogène GE 55 Watts, haute densité
- 7 - Câble électrique de longueur 2,65m + 1,40m, résistant à toutes intempéries
- 8 - Système de fermeture pour bloquer le projecteur sur le socle fixe
- 9 - Boîtier ABS résistant aux intempéries, et anti-chocs pour utilisation sur terrains accidentés
- 10 - Levier de commande de la ventouse de forte puissance pour fixer le projecteur sur des surfaces lisses (modèle ventouse uniquement 227610)
- 11 - Angle de rotation de 440°, grâce à un puissant moteur
- 12 - Socle en polyéthylène utilisé comme accessoire pour la fixation

- 1 - Prise allume-cigare universelle
- 2 - Câble de branchement 12V, longueur 3,15m, résistant à toutes intempéries
- 3 - Boutons de télécommande sans fil pour baisser ou lever le projecteur jusqu'à 120°, et effectuer des rotations jusqu'à 440°
- 4 - Logement pour la lampe résistant à toutes intempéries
- 5 - Lampe halogène GE 55 Watts, haute densité
- 6 - Système de fermeture pour bloquer le projecteur sur le socle fixe
- 7 - Boîtier ABS résistant aux intempéries, et anti-chocs pour utilisation sur terrains accidentés
- 8 - Angle de rotation de 440°, grâce à un puissant moteur
- 9 - Socle en polyéthylène utilisé comme accessoire pour la fixation